

Návod k obsluze

— Hydraulický lis

— WPP 10 HTE



WPP 10 HTE

WPP 10 HTE

Identifikace produktu

Hydraulický lis	Objednací číslo
WPP 10 HTE	630 0010

Výrobce

Stürmer Maschinen GmbH
 Dr.-Robert-Pfleger-Str. 26
 D-96103 Hallstadt

Údaje o návodu k obsluze

Překlad originálního návodu k obsluze

Datum vydání: 15.1.2014
 Verze: 2.01

Autorská práva

Copyright © 2014 Stürmer Maschinen GmbH, Hallstadt, Německo.

Tato dokumentace je autorsky chráněna.
 Z ní vyplývající práva, zejména právo překladu, dotisku, použití obrázků, rádiového vysílání, citování, reprodukce a uložení v zařízeních na zpracování dat zůstávají vyhrazena.

Technické změny a chyby jsou vyhrazeny.

Obsah

1 Úvod	3
1.1 Autorská práva.....	3
1.2 Zákaznický servis	3
1.3 Omezení odpovědnosti.....	3
2 Bezpečnost	3
2.1 Bezpečnostní pokyny.....	3
2.2 Odpovědnost provozovatele	4
2.3 Kvalifikace personálu.....	4
2.4 Osobní ochranné pomůcky.....	5
2.5 Výstražné štítky na stroji.....	5
3 Správný účel použití	5
4 Technická data	6
4.1 Tabulka	6
4.2 Okolní podmínky.....	6
4.3 Typový štítek.....	6
5 Převaha, balení a skladování.....	6
6 Popis stroje.....	7
6.1 Rozsah dodávky	7
7 Ustavení	8
8 Montáž.....	8
9 Uvedení do provozu	9
9.1 Nastavení pracovního rozsahu	9
9.2 Nastavení horizontální pracovní polohy.....	9
9.3 Vytvoření tlaku	9
9.4 Zpětný chod hydraulického válce	10
9.5 Zpracování obrobku.....	10
10 Čištění, údržba a opravy.....	10
10.1 Čištění.....	10
10.2 Údržba a opravy	10
10.2.1 Optická kontrola	11
10.2.2 Údržbové úkony	11
10.2.3 Doporučené provozní kapaliny.....	11
10.2.4 Mazání.....	11
10.2.5 Výměna oleje.....	12
11 Zpracování odpadu	12
11.1 Vyjmutí z provozu	12
11.2 Zpracování maziv	12
12 Náhradní díly	13
12.1 Objednání náhradních dílů	13
12.2 Rozpadové schéma.....	14
12.3 Hydraulické schéma zapojení.....	15
13 ES - Prohlášení o shodě	16

1 Úvod

Vážený zákazníku, děkujeme Vám za zakoupení tohoto hydraulického lisu od firmy Unicraft a jsme přesvědčeni, že jste tím učinili správnou volbu.

Před uvedením stroje do provozu si pečlivě přečtěte tento návod k obsluze.

Najdete v něm informace o správném uvedení stroje do provozu, jeho účelu použití, stejně jako informace o bezpečném a efektivním provozu a údržbě.

Návod k obsluze je nedílnou součástí stroje. Uchovávejte ho proto vždy na pracovišti. Mimo pokyny v tomto návodu se také řiďte obecně platnými bezpečnostními předpisy.

1.1 Autorská práva

Obsah tohoto návodu k obsluze je chráněn autorskými právy. Jeho použití je dovoleno v rámci použití stroje. Jakékoli další použití není bez písemného souhlasu výrobce povoleno.

1.2 Zákaznický servis

Pro technické informace prosím kontaktujte Vašeho prodejce nebo náš zákaznický servis.

První hanácká BOW spol. s r.o.
Příčná 84/1
779 00 Olomouc

Tel.: +420 585 378 012
Fax: +420 585 378 013

bow@bow.cz
www.bow.cz

Máme vždy zájem o informace a zkušenosti z provozu, které mohou být cenné pro zlepšení našich výrobků.

1.3 Omezení odpovědnosti

Veškeré informace a pokyny v tomto manuálu byly vypracovány v souladu s platnými normami a předpisy, při známém stavu techniky a dlouholetých znalostech a zkušenostech.

V některých případech výrobce nenese žádnou odpovědnost za škody a to při:

- nedodržení těchto pokynů,
- nesprávném použití stroje,

- použití nepovolaných pracovníků,
- neoprávněných úpravách a technických změnách,
- použití neoriginálních náhradních dílů.

Skutečný vzhled výrobku se může v důsledku technických změn lišit od uvedených vyobrazení.

2 Bezpečnost

Tato kapitola poskytuje přehled všech důležitých bezpečnostních prvků stroje, které zajišťují bezpečnost osob i bezporuchový provoz stroje. Další bezpečnostní pokyny najdete v jednotlivých kapitolách, ke kterým se vztahují.

2.1 Bezpečnostní pokyny

Bezpečnostní pokyny

Bezpečnostní pokyny jsou označeny symboly v tomto návodu k obsluze. Bezpečnostním pokynům předchází signálová slova, která vyjadřují rozsah nebezpečí.



POZOR!

Tato kombinace symbolu a signálového slova upozorňuje na nebezpečnou situaci, která by mohla vést ke smrti nebo vážným zraněním.



VAROVÁNÍ!

Tato kombinace symbolu a signálového slova upozorňuje na možnou nebezpečnou situaci, která by mohla vést ke smrti nebo vážným zraněním.



NEBEZPEČÍ!

Tato kombinace symbolu a signálového slova upozorňuje na možnou nebezpečnou situaci, která by mohla vést k lehkému zranění.



UPOZORNĚNÍ!

Tato kombinace symbolu a signálového slova upozorňuje na možnou nebezpečnou situaci, která by mohla vést ke škodám na majetku nebo životním prostředí.

Tipy a doporučení

Tipy a doporučení

Tento symbol upozorňuje na užitečné tipy a doporučení pro lepší a účinnější provoz bez závad.

Abyste snížili rizika a vyhnuli se nebezpečným situacím, řiďte se bezpečnostními pokyny, které jsou uvedeny v tomto návodu k obsluze.

2.2 Odpovědnost provozovatele

Provozovatel je osoba, která provozuje stroj pro komerční nebo obchodní účely a nese právní odpovědnost za ochranu uživatelů, zaměstnanců nebo třetích stran.

Povinnosti provozovatele:

Pokud je stroj používán v komerčním sektoru, je provozovatel ze zákona odpovědný zajistit pracovní bezpečnost. Proto musí být dodržovány bezpečnostní předpisy a pokyny uvedené v tomto návodu k obsluze, stejně jako obecné bezpečnostní předpisy, předpisy pro ochranu životního prostředí a prevenci nehod. Zejména platí následující:

- Provozovatel se musí informovat o platných bezpečnostních předpisech a ohodnotit další rizika, která mohou vzniknout při zvláštních pracovních podmínkách. Poté z těchto informací musí vytvořit provozní pokyny pro provoz stroje.
- Provozovatel musí během celého provozu stroje kontrolovat, zda provozní pokyny odpovídají aktuálnímu stavu předpisů a upravovat pokyny dle potřeby.
- Provozovatel je zodpovědný za instalaci, provoz, řešení závad, údržbu a čištění stroje.
- Provozovatel musí zajistit, aby si všechny osoby, které mají co do činění se strojem, přečetly a porozuměly tomuto návodu k obsluze. Musí také zajistit pravidelné školení personálu a informovat personál o možných rizicích.
- Provozovatel musí poskytnout požadované bezpečnostní vybavení a dohlížet na jeho používání.

Dále je také provozovatel zodpovědný za udržování bezvadného technického stavu stroje. Proto platí následující:

- Provozovatel musí zajistit, aby byly dodržovány předepsané intervaly pro údržbu.
- Provozovatel musí nechat pravidelně kontrolovat funkčnost a úplnost všech bezpečnostních prvků.

2.3 Kvalifikace personálu

Různé činnosti uvedené v tomto návodu k obsluze vyžadují různé kvalifikace pracovníků.

VAROVÁNÍ!
Nebezpečí při nedostatečné kvalifikaci personálu!

Nedostatečně kvalifikovaný personál nemusí rozpoznat možná rizika při zacházení se strojem, a tím vystavit sebe a ostatní osoby nebezpečí těžkých zranění, či dokonce smrti.

- Všechny práce smí provádět pouze kvalifikované osoby.
- Nedostatečně kvalifikované osoby musí zůstat mimo pracovní prostor.

Pro všechny práce jsou vhodné pouze ti pracovníci, od nichž lze očekávat, že práci spolehlivě provedou. Osoby, jejichž pozornost je ovlivněna léky, alkoholem, či drogami, nesmí být připuštěny ke stroji.

Níže jsou uvedeny potřebné kvalifikace personálu pro jednotlivé činnosti:

Obsluha stroje

Obsluha stroje musí být poučena provozovatelem o jednotlivých činnostech a možných rizicích při nesprávném chování. Činnosti, které nespádají do normálního provozu stroje, smí obsluha vykonat pouze, pokud jsou uvedeny v tomto návodu k obsluze a provozovatel stroje je s nimi seznámen.

Kvalifikovaní pracovníci

Kvalifikovaní pracovníci jsou na základě svého odborného vzdělání a zkušeností, stejně jako znalostí příslušných norem a ustanovení, schopni provádět příslušné práce a rozpoznat možná rizika a vyhnout se jim.

Výrobce

Některé práce smí provádět pouze kvalifikovaní pracovníci výrobce. Jiní pracovníci nejsou oprávněni tyto práce provádět. Pro provedení těchto prací kontaktujte Vašeho prodejce.

2.4 Osobní ochranné pomůcky

Osobní ochranné pomůcky slouží k ochraně bezpečnosti a zdraví obsluhy stroje. Personál musí tyto pomůcky používat dle pokynů tohoto návodu k obsluze.

Následující symboly označují jednotlivé ochranné pomůcky:



Ochranné brýle

Ochranné brýle chrání oči před odlétnutými díly.



Ochranné rukavice

Ochranné rukavice chrání ruce před ostrými hranami, stejně jako třením, opotřebením nebo hlubšími zraněními.



Pracovní obuv

Pracovní obuv chrání nohy před rozdrčením, pádem předmětů a uklouznutím na klzkém povrchu.



Pracovní oděv

Pracovní oděv je přiléhavý oděv s nízkou pevností v tahu.

2.5 Výstražné štítky na stroji

Na stroji jsou umístěny následující výstražné štítky (obr. 1) s pokyny, které je třeba dodržovat.



Obr. 1: Výstražné štítky | 1 Nebezpečí skřípnutí horních končetin
2 Bezpečnostní upozornění: přečtěte si návod k obsluze, použijte ochranné brýle, pracovní oděv a obuv

Výstražné štítky umístěné na stroji nesmí být odstraněny. Poškozené nebo chybějící výstražné štítky mohou vést k poškození či nebezpečným situacím. Ihned je proto nahradte novými štítky.

Pokud nejsou štítky snadno rozpoznatelné a čitelné, postavte stroj mimo provoz, dokud je nenahradíte novými štítky.

3 Správný účel použití

Hydraulické lisy jsou vhodné pro použití v automobilovém nebo strojním průmyslu. Hodí se pro lisování ložisek, válců, stejně jako pro razicí a ohýbací práce.

Hydraulický lis smí provozovat pouze vyškolené osoby.

Ke správnému účelu použití přístroje patří také dodržování všech údajů a pokynů uvedených v tomto návodu k obsluze. Každé jiné použití je považováno za nesprávné použití.

Při svévolných konstrukčních a technických změnách stroje zaniká záruka výrobce za následné škody.

Na jakékoli nároky na záruční plnění při nesprávném použití stroje nebude brán zřetel.

4 Technická data

4.1 Tabulka

Model	WPP 10 HTE
Lisovací tlak	10 t
Rozměry základny	560 x 230 mm
Celková výška	966 mm
Výška rámu	921 mm
Pracovní rozsah	462 mm
Zdvih pístu	150 mm
Hmotnost	62,5 kg

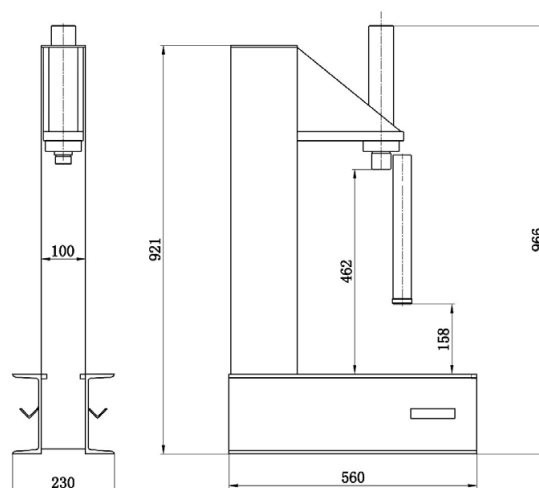

Obr. 2: Rozměry

4.2 Provozní podmínky

Model	WPP 10 HTE
Provozní teplota	-5 °C až 40 °C
Skladovací teplota	-25 °C až 55 °C
Přepravní teplota	-25 °C až 70 °C (< 24 h)
Max. výška použití	1000 m.n.m.
Max. relativní vlhkost vzduchu	85%
Pracovní prostředí	bezprašné, suché, nevznětlivé

4.3 Typový štítek

Hydraulische Werkstattpresse hydraulic workshop press		CE	
Typ Type	WPP 10 HTE	Serien-Nr. Serial no.	
Artikel-Nr. Item no.	6300010	Baujahr Year of manufacture	
Kapazität Capacity	10 t	Gewicht Weight	62,5 kg
 www.unicraft.de		Stürmer Maschinen GmbH Dr.-Robert-Pfleger-Str. 26, 96103 Hallstadt Deutschland / Germany	

Obr. 3: Typový štítek

5 Přeprava, balení a skladování

Dodání

Po dodání stroje zkontrolujte, zda nedošlo k jeho poškození během přepravy. Pokud došlo k poškození stroje, ihned to oznamte přepravci nebo prodejci.

Přeprava



UPOZORNĚNÍ!

Dbejte na dostatečnou nosnost zvedacích zařízení při přepravě a zvedání stroje.



UPOZORNĚNÍ!

Chraňte stroj před vlhkostí.

Hydraulický lis smíte přepravovat výhradně stojící. Je zakázáno na sebe skládat více hydraulických lisů. Na hydraulický lis je zakázáno stavět také jiné předměty.

Pro přepravu je hydraulický lis upevněný pomocí šroubů. Paleta musí být při přepravě řádně zajištěna. Všechny volné díly musí být připevněné k hydraulickému lisu nebo uložené ve zvláštní krabici.

Všechny holé kovové díly stroje jsou chráněny ochranným prostředkem proti korozi.



Tipy a doporučení

Při delší přepravě dbejte na to, aby ochranná vrstva proti korozi zůstala neporušená.

Přeprava stroje pomocí paletového nebo vysokozdvížného vozíku:

Pro přepravu použijte dostatečně dimenzovaný paletový nebo vysokozdvížný vozík. Hydraulický lis musí být při přepravě pevně zajištěn na paletě.

Balení

Všechny použité materiály pro balení stroje jsou recyklovatelné a musí zásadně dojít k jejich hmotné recyklaci.

Papír a kartony odevzdejte do sběrný papíru.

Fólie jsou vyrobeny z polyethylenu (PE) a výplňové části z polystyrenu (PS). Tyto látky odevzdejte k řádné likvidaci do sběrný nebo do kontejneru na plasty.

Skladování

Stroj řádně vyčistěte před tím, než jej uskladníte v suchém, čistém a bezprašném prostoru při teplotách nad bodem mrazu.

6 Popis stroje

Obrázky uvedené v tomto návodu k obsluze se mohou lišit od skutečnosti.

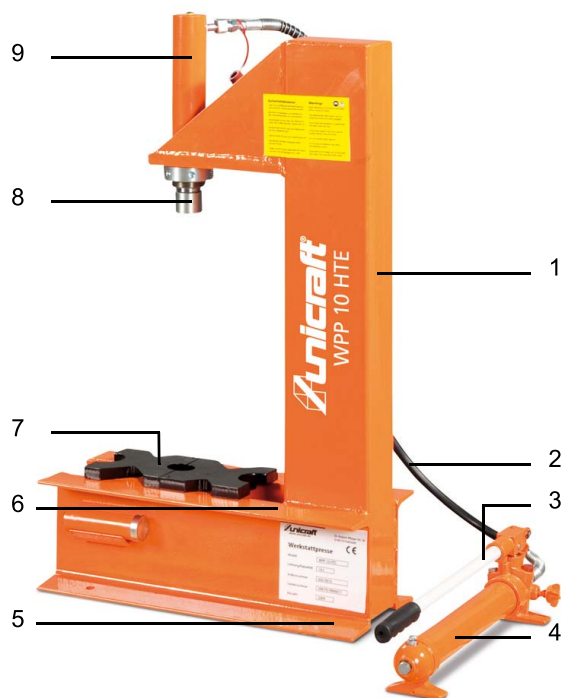

Obr. 4: Popis stroje

- 1 Rám
- 2 Spojovací hadice ručního čerpadla a hydraulického válce
- 3 Páka
- 4 Hydraulické ruční čerpadlo
- 5 Podstavec
- 6 Stůl
- 7 Podpěra
- 8 Píst
- 9 Hydraulický válec

6.1 Rozsah dodávky

- Smontovaný hydraulický lis
- Prizmatické podpěry
- Páka hydraulického čerpadla
- Plnicí a odvzdušňovací zátky
- Návod k obsluze

7 Ustavení

Stroj smí být provozován pouze v suchých a větraných prostorech.

Přípevněte hydraulický lis vhodnou kotvou k pevnému a rovnému podloží bez vibrací.

Dbejte na dostatečnou volnost pohybu, alespoň jeden metr na každou stranu, pro personál obsluhy stroje (viz obr. 5).

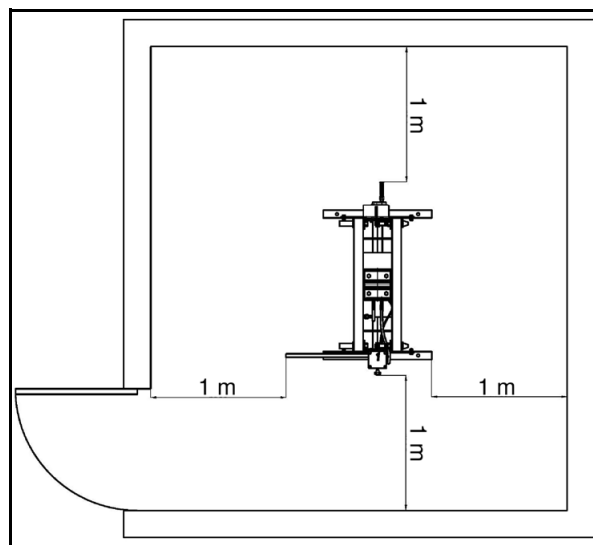

Obr. 5: Správné ustavení hydraulického lisu

Montáž

8 Montáž



Použijte ochranné rukavice!



Použijte bezpečnostní obuv!



Použijte pracovní oděv!



POZOR!

Nebezpečí přimáčknutí!

Při nesprávné montáži vzniká nebezpečí poranění prstů či rukou.

- Mějte na paměti hmotnost stroje. Dbejte na stabilní podklad a podpěry.

Z přepravních důvodů jsou následující díly dodávány ve zvláštní krabici:

- čerpadlo,
- válec.

Tyto díly je třeba smontovat a pevně přišroubovat (obr. 6).

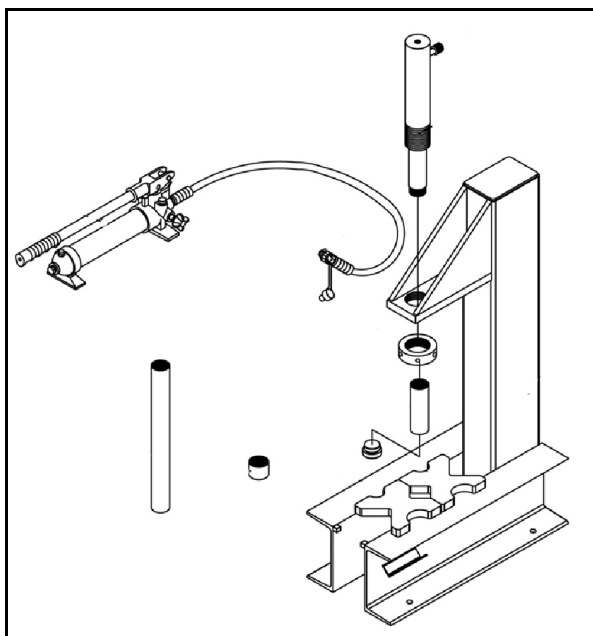

Obr. 6: Montáž dílů

9 Uvedení do provozu



VAROVÁNÍ!

Vážné nebezpečí!

Při nerespektování těchto pravidel nastává vážné riziko ohrožení života.

- Nikdy nepracujte se strojem, pokud jste pod vlivem alkoholu, drog, léků, silné únavy nebo nemoci.
- Stroj smí obsluhovat pouze jedna osoba. Další osoby se nesmí vyskytovat během provozu v přímé blízkosti stroje.



NEBEZPEČÍ!

Nebezpečí přimáčknutí!

Při nesprávné práci se strojem vzniká nebezpečí poranění prstů či rukou.

- Obrobek položte na prizmatické podpěry a/nebo upněte jej.
- Nikdy nezasahujte během provozu do pracovního prostoru hydraulického lisu.



Použijte ochranné brýle!



Použijte bezpečnostní obuv!



Použijte pracovní oděv!



UPOZORNĚNÍ!

Před prvním uvedením stroje do provozu proveďte následující úkony.

- Zkontrolujte všechny šroubové spoje a případně je dotáhněte.
- Naplňte čerpadlo hydraulickým olejem a uzavřete plnicí otvor žlutou odvzdušňovací zátkou z umělé hmoty.
- Z hydraulického systému vypusťte vzduch.

9.1 Nastavení pracovního rozsahu

Pro bezpečnou práci s obrobkem je třeba nejdříve správně nastavit pracovní rozsah.

Krok 1: Položte prizmatické podpěry na stůl lisu.

Tím zabráníte sklouznutí nebo převrácení podpěr během práce.

9.2 Nastavení horizontální pracovní polohy

Krok 1: Obrobek je třeba vyrovnat tak, aby ležel horizontálně vůči hydraulickému válci.

Tím zamezíte otočení obrobku při použití hydraulického válce.



POZOR!

Přesvědčte se, že je obrobek pod pístem ve středové poloze!

9.3 Vytvoření tlaku



UPOZORNĚNÍ!

Během stlačování sledujte pracovní prostor, abyste zamezili možnému poškození lisu nebo obrobku přetížením.

Krok 1: Vsuňte páku do připravené objímky.

Krok 2: Ventil přesuňte do pravé polohy, abyste umožnili naplnění hydraulického válce.

Krok 3: Pumpujte pákou, dokud se píst nedotkne obrobku. Dojde k naplnění hydraulického válce olejem.

Krok 4: Pumpujte tak dlouho, dokud nevytvoříte potřebný tlak.



POZOR!

- Nikdy nepřekračujte maximální lisovací kapacitu!
- Nikdy nepoužívejte prodloužení páky.

9.4 Zpětný chod hydraulického válce



Tipy a doporučení

Rychlost zpětného chodu hydraulického válce je přednastavena z výroby. Její změna je potřebná, resp. možná pouze po údržbě a opravě. Stavěcí šroub je proto opatřený ochranným krytem.

Krok 1: Ventil přesuňte zpět do levé polohy.

Hydraulický olej nyní může samovolně téct z válce zpět do nádrže.

9.5 Tváření obrobku



POZOR!

- Přesvědčte se, že je obrobek pod pístem ve středové poloze!
- Nikdy nepřekračujte maximální lisovací kapacitu!
- Nikdy nepoužívejte prodloužení páky.
- Ruce udržujte mimo lis a daleko od pohyblivých dílů.

Krok 1: Upněte prizmatické podpěry na stole lisu.

Krok 2: Položte obrobek na prizmatické podpěry a upevněte jej.

Krok 3: Otočte regulační ventil čerpadla ve směru hodinových ručiček, dokud se neuzavře.

Krok 4: Pumpujte pákou nahoru a dolů. Čerpadlo začne pracovat a hydraulický válec se spouští dolů.

Krok 5: Když je hydraulický válec nad obrobkem, páku uvolněte.

Krok 6: Obrobek vyrovnajte.

Krok 7: Opět pákou zapumpujte, abyste stlačili píst na obrobek.

Krok 8: Po dokončení tváření obrobku otočte regulační ventil opět proti směru hodinových ručiček. Hydraulický válec se vrátí zpět do své výchozí polohy.

Krok 9: Obrobek odeberte.

10 Čistění, údržba a opravy

10.1 Čistění

Udržujte hydraulický lis v čistotě.



POZOR!

- Pro čistění umělohmotných dílů nebo lakovaných povrchů nepoužívejte rozpouštědla. Mohlo by dojít k jejich poškození.



Použijte ochranné rukavice!



UPOZORNĚNÍ!

Při čistění nepoužívejte agresivní čisticí prostředky. Mohlo by dojít k poškození stroje.

Všechny plastové a lakované díly čistěte navlhčeným hadříkem a trochou neutrálního čisticího prostředku.

Přebytečné mazivo nebo olej odstraňte suchým hadříkem.

Doporučujeme nechat hydraulický lis minimálně jednou ročně nechat vyčistit a zkontrolovat kvalifikovaným personálem.

10.2 Údržba a opravy

Údržbu a opravy smí provádět výhradně kvalifikovaný personál.

Při nesprávné funkci stroje se obraťte na svého prodejce nebo zákaznický servis. Kontaktní údaje najdete v kapitole 1.2 Zákaznický servis.

Všechny odmontované bezpečnostní prvky je třeba po ukončení údržby opět namontovat.

Hydraulické vedení a přípojky je třeba nechat jednou ročně zkontrolovat kvalifikovanou osobou. Při zvýšené době nasazení, častých nebo zvýšených tlakových impulzech nebo silných vnějších vlivech je třeba kontrolu provádět každých 6 měsíců.

Po 6 letech provozu je třeba provést výměnu hydraulických vedení. Při zvýšené zátěži doporučujeme provést tuto výměnu již po 2 letech.

10.2.1 Optická kontrola

Interval údržby	Předmět údržby
Denně	Optická kontrola znečištění stroje, příp. vyčištění stroje.
Týdně	Optická kontrola stroje, především pracovního stolu a pojistných čepů, poškozené díly vyměňte nebo zajistěte provedení jejich opravy.
Týdně	Optická kontrola stroje, zejména funkce hydraulických dílů a úniku oleje (čerpadlo, hadice, válec, manometr, atd.), poškozené díly vyměňte.
200 provozních hodin	Kontrola funkce celého stroje na úplný, řádný a bezpečný pracovní postup, příp. zajistěte provedení opravy.
Ročně	Hydraulické vedení a přípojky je třeba nechat jednou ročně zkontrolovat kvalifikovanou osobou. Při zvýšené době nasazení, častých nebo zvýšených tlakových impulzech nebo silných vnějších vlivech je třeba kontrolu provádět každých 6 měsíců.

10.2.2 Údržbové úkony

Interval údržby	Předmět údržby
200 provozních hodin	Stroj důkladně promažte.
300 provozních hodin	Proveďte výměnu hydraulického oleje.
Podle potřeby	Doplňte hydraulický olej.
6 let	Nechejte vyměnit hydraulické vedení. Při zvýšené zátěži doporučujeme provést tuto výměnu již po 2 letech.

10.2.3 Doporučené provozní kapaliny

Provozní kapalina	Specifikace	Výrobce / typ (nezávazné doporučení)	Množství
Hydraulický olej	ISO 32 Viskozita 22 až 25 mm ² /s	OMV HYDRAL 32	
Mazací tuk	SO XM 2	OMV SIGNUM M 283	Podle potřeby

10.2.4 Mazání

Strojní díl	Mazací místo	Mazivo
Hydraulické ruční čerpadlo	Píst Hřídel ovládacího ventilu	Mazací tuk: Pro mazání naneste mazací tuk pomocí štětce na určená mazací místa. Přebytečné mazivo nebo olej odstraňte suchým hadříkem.

Likvidace vysloužilého stroje

10.2.5 Výměna oleje

Vypouštění oleje

Krok 1: Pro vypuštění oleje povolte šroub hydraulického válce, který sjel dolů.

Krok 2: Poté lze hydraulický olej pumpováním vyčerpat ven a na konci hadice jej zachytit.

Doplnění oleje:

Krok 1: Během plnění musí být píst v klidové poloze, to znamená plně snížený.

Krok 2: Nový olej nalijte přes plnicí otvor.

11 Likvidace vysloužilého stroje

Zlikvidujte prosím svůj stroj ekologicky, aby se odpad nedostal do životního prostředí, ale byl odborně zlikvidován.

11.1 Vyjmutí z provozu

Vysloužilý stroj se musí ihned ustavit odborně mimo provoz, aby se vyhnulo pozdějším možným zneužitím a škodám na životním prostředí či osobách.

Krok 1: Odstraňte všechny látky, které ohrožují životní prostředí, ze stroje.

Krok 2: Demontujte případně stroj do ovladatelných a zužitkovatelných částí.

Krok 3: Zpracujte provozní látky a části stroje.

11.2 Zpracování maziv

Pokyny pro likvidaci udává výrobce daného maziva či chladicí kapaliny. Obratě se proto na konkrétní údaje výrobku.

12 Náhradní díly



POZOR!

Nebezpečí poranění při použití nesprávných náhradních dílů!

Při použití nesprávných nebo vadných náhradních dílů může vzniknout nebezpečí pro obsluhu stroje, stejně jako může dojít k poškození stroje.

- Je povoleno používat pouze originální náhradní díly.
- Při nejasnostech se obraťte na svého prodejce.



Tipy a doporučení

Při použití nesprávných nebo vadných náhradních dílů zaniká záruka výrobce za případné škody.

12.1 Objednání náhradních dílů

Náhradní díly lze objednat prostřednictvím Vašeho prodejce. Kontaktní údaje najdete v kapitole 1.2 Zákaznický servis.

Při objednávce je třeba poskytnout následující údaje:

- Typ stroje
- Objednací číslo
- Číslo pozice náhradního dílu
- Rok výroby
- Množství

Náhradní díly nelze bez výše uvedených údajů objednat.

Typ stroje, objednáací číslo a rok výroby jsou uvedeny na typovém štítku.

Příklad

Je třeba objednat čerpadlo.

- Typ stroje: **Hydraulický lis WPP 10 HTE**
- Objednací číslo: **630 0010**
- Číslo pozice: **1**

Objednací číslo náhradního dílu tedy je: **0-630 0010-01**

12.2 Rozpadové schéma

Následující rozpadové schéma Vám pomůže při identifikaci potřebného náhradního dílu.

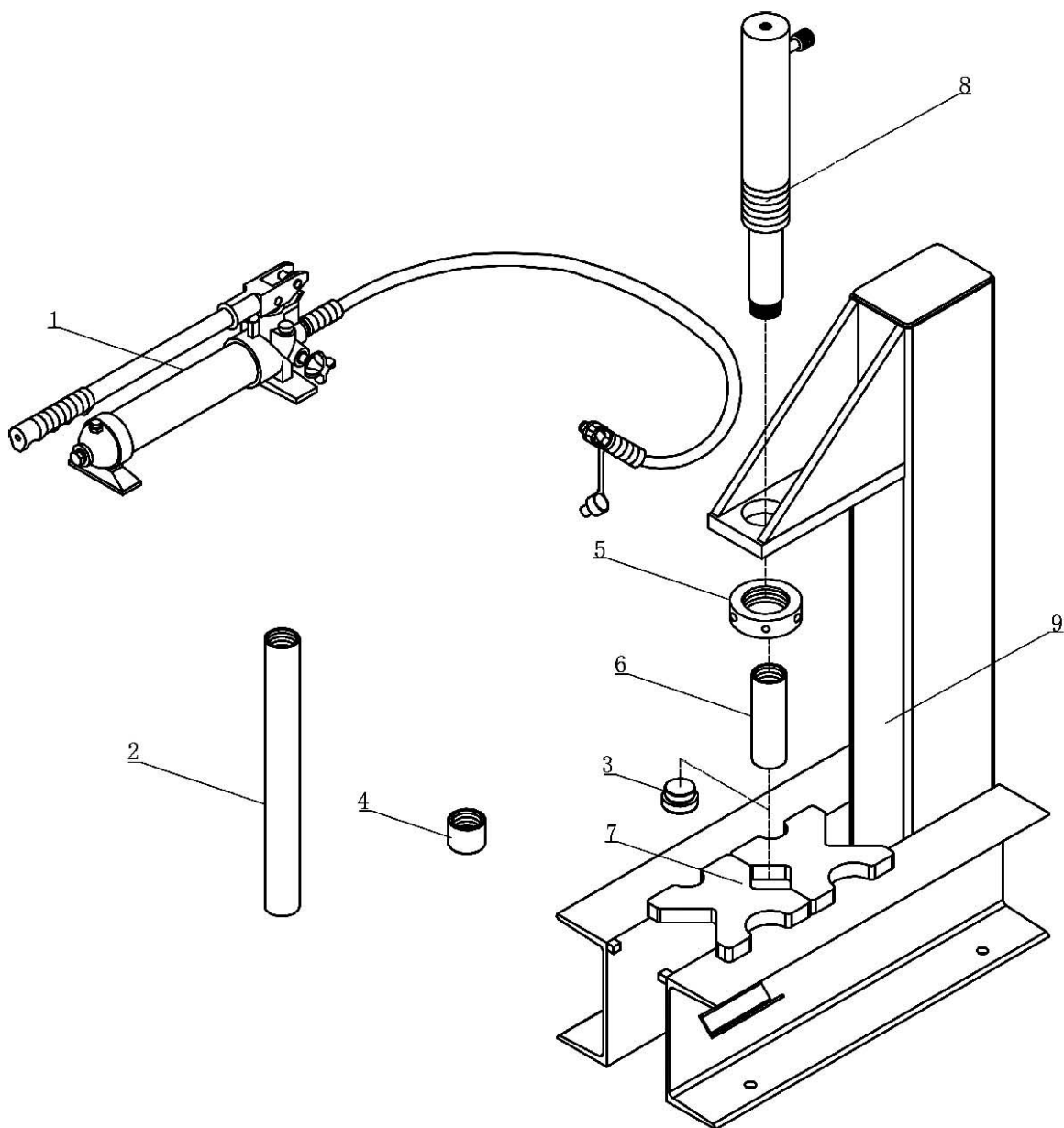

Obr. 7: Rozpadové schéma

12.3 Hydraulické schéma zapojení

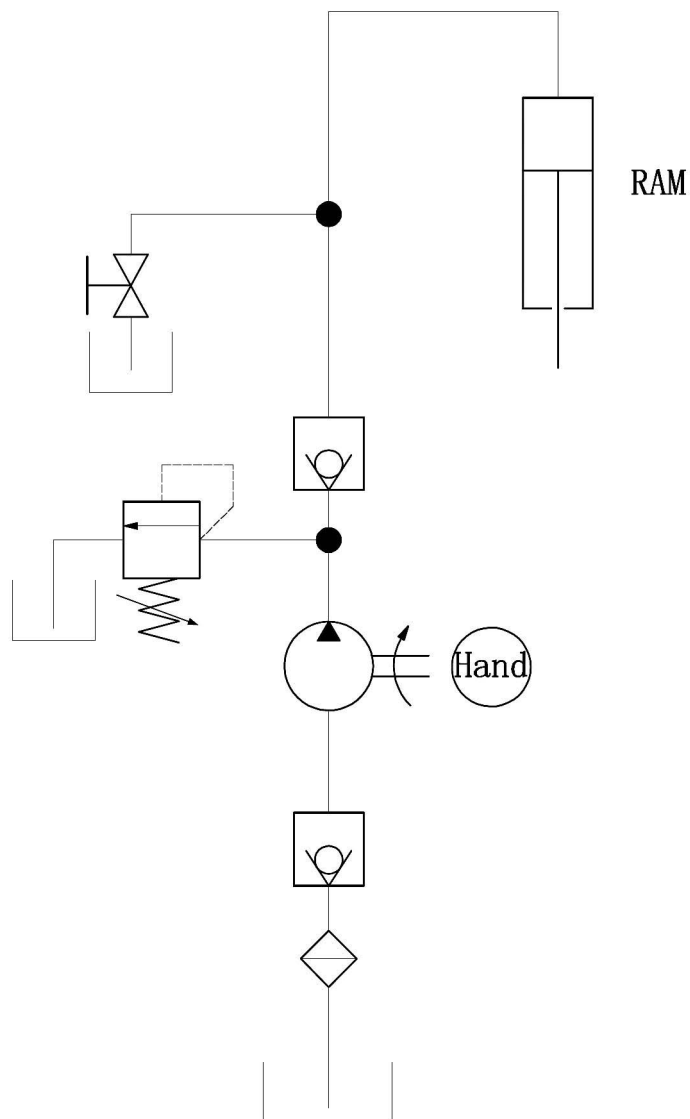

Obr. 8: Hydraulické schéma zapojení

13 ES - Prohlášení o shodě

Dle Strojní směrnice 2006/42/ES Příloha II 1.A

Výrobce: Stürmer Maschinen GmbH
Dr.-Robert-Pfleger-Str. 26
D-96103 Hallstadt

tímto prohlašuje, že následující výrobek

Skupina produktů: Unicraft

Označení stroje: Hydraulický lis WPP 10 HTE

Typ stroje: Hydraulický lis

Sériové číslo: _____

Rok výroby: 20__

odpovídá všem příslušným ustanovením výše uvedené směrnice, stejně jako dalším (níže uvedeným) směrnícím a normám v době vystavení tohoto prohlášení.

Příslušné EU směrnice: 1997/23/ES Tlaková směrnice

Byly použity následující harmonizované normy:

EN ISO 12100-1:2010 Bezpečnost strojních zařízení -
Základní pojmy, všeobecné
zásady pro konstrukci - Posou-
zení rizika a snižování rizika

DIN EN 693:2009 Obráběcí a tvářecí stroje - Bez-
pečnost - Hydraulické lisy

Odpovědné osoby: Technické oddělení, Dr.-Robert-
Pfleger-Str. 26, D-96103
Hallstadt

Hallstadt, 15.1.2014



Kilian Stürmer
Obchodní ředitel

Obráběcí a tvářecí stroje, kompresory, pneumatické nářadí...

